

## PUC 1030 Deckenkonsole



### Technische Daten

- Max. Gewicht: 30 kg / 66 lbs
- Verfügbare Farben: Silber

Die PUC 1030 Deckenkonsole ist Teil des modularen Connect-it Systems, mit dem Sie Ihre eigene Deckenbefestigungslösung für kleine bis mittelgroße Bildschirme realisieren können.



## PUC 1030 Deckenkonsole

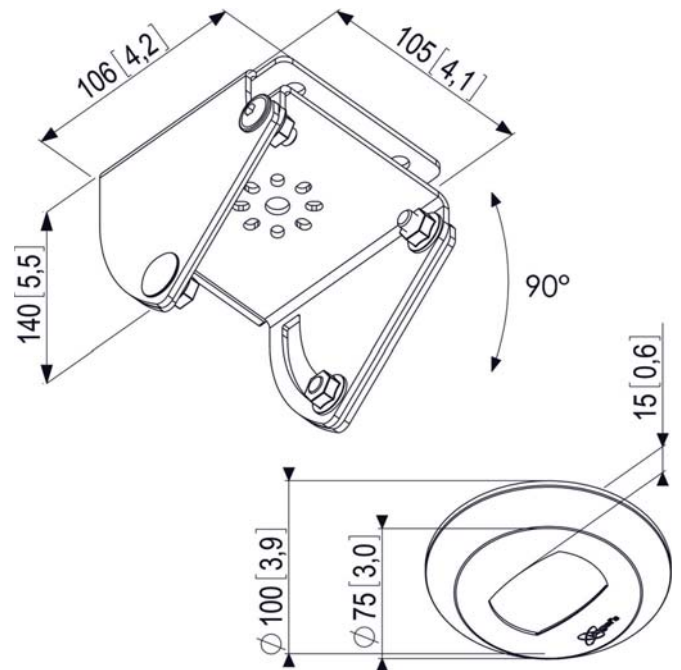

Diese Deckenkonsole ist für flache und schräge Decken (bis 90°) geeignet. Für eine komplette Deckenbefestigungslösung kombinieren Sie diese Deckenkonsole mit einem der Profile/Rohre aus der Connect-it Reihe (PUC 2108, PUC 2115, PUC 2130, PUC 2308, PUC 2315, PUC 2330) und einem Connect-it Adapter (PFI 3010, PFI 3020, PFI 3030, PFI 3040).

## Merkmale

- Deckenkonsole für schräge und flache Decken geeignet
- Schnelle und einfache Montage
- Max. Gewicht: (2x)30 kg
- Schrägdecken bis 90°

## Logistische Informationen

- Verpackungsgröße: 160x262x149 mm
- Gewicht: 2 kg / 4 lbs
- EAN-Code: 8712285317088