

Sicherheitskäfig PPSA 200



Technische Daten

- Verfügbare Farben: Silber/Aluminium

Der Sicherheitskäfig PPSA 200 ist speziell zum Absichern des Projektors und Verhindern von Vandalismus konzipiert.



Sicherheitskäfig PPSA 200

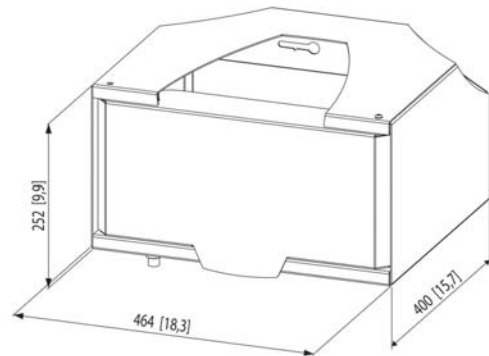

Der Sicherheitskäfig PPSA 200 ist speziell zum Sichern des Projektors und Schutz vor Vandalismus (besonders in Schulen) konzipiert. Der PPSA 200 muss mit PPS 801 kombiniert werden und ist links- und rechtsseitig verwendbar.

Merkmale

- Robustes Stahlgehäuse
- Sicherheitskäfig zur Kombination mit PPS 801
- Inklusive Schloss

Logistische Informationen

- Verpackungsgröße: 464x519x313 mm
- Gewicht: 16 kg / 35 lbs
- EAN-Code: 8712285316326